



User's Guide

CD Jewelry Box

Manual del Usuario

Estuche para el CD

Guide d'utilisation

Coffret à bijoux CD

DJB4000-P



QUICK REFERENCE

The Quick Reference Guide is given to provide basic operation of the unit. Please completely read the user's guide to take advantage of all the features this unit has to offer.

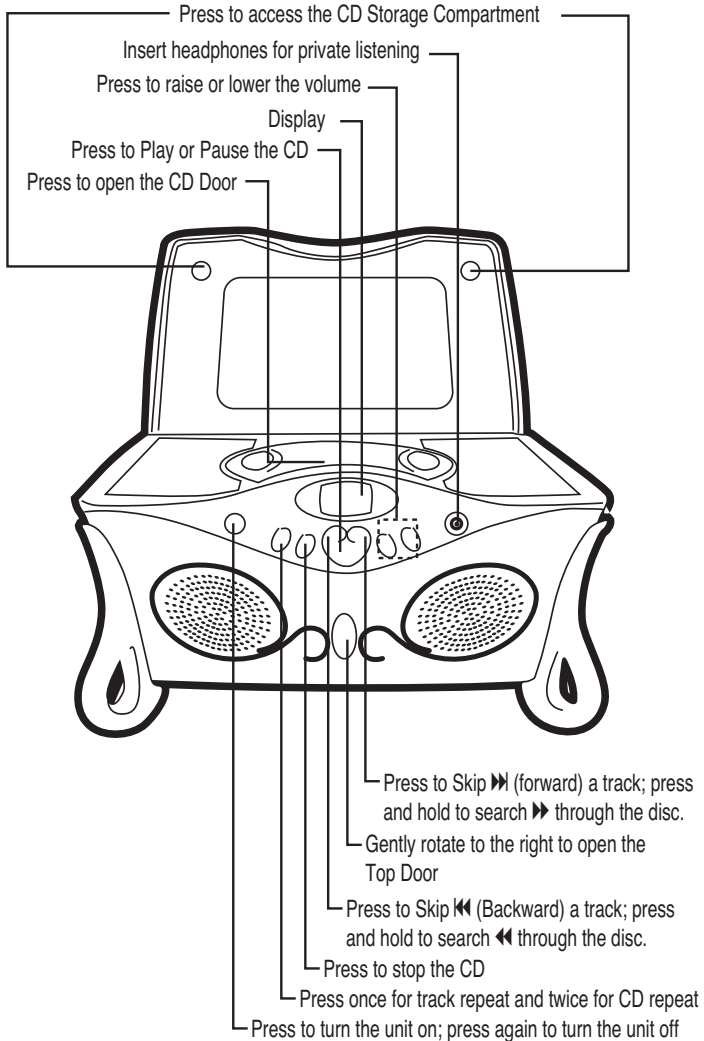

QUICK REFERENCE (CONTINUED)

PLAYING A CD:

1. Gently rotate the Top Door Open button to the right and the Top Door will open slightly. Lift open the door to reveal the CD Compartment Door.
2. Press the POWER button to turn the unit on, the POWER indicator will light.
3. Open the CD compartment by pressing the CD Door Open/Close area. Place a disc on the spindle, label side up, and close the CD compartment door.
4. Press the PLAY/PAUSE button to start playback; the total number of tracks and playing time will appear briefly, then playback will begin.
5. Press the PLAY/PAUSE button to pause playback; the time display will blink and the Pause indicator will appear in the display. Press again to resume playback.
6. Adjust the VOLUME buttons as desired, between a level of "0" to "31".
7. To **skip** forward or backward through the tracks on the disc, press the SKIP/SEARCH ◀◀ or ▶▶ button.
8. To **search** forward or backward through the tracks on the disc, press and hold the SKIP/SEARCH ◀◀ or ▶▶ button.
9. When the disc is through playing, it will stop. Press the STOP button to stop the disc before it is finished; the total number of tracks and playing time will appear. Press the POWER button to turn the unit off; the POWER indicator will go out.

TO REPEATEDLY PLAYBACK ONE TRACK

1. With a CD inserted and playing, select a track using the SKIP/SEARCH ◀◀ or ▶▶ button.
2. Press the REPEAT button once; the Repeat 1 indicator □1 will appear in the display.
3. The unit will then play the same track over and over until the STOP button is pressed.
4. Adjust the VOLUME buttons as desired.

TO REPEATEDLY PLAYBACK ALL TRACKS

1. With a CD inserted and playing, press the REPEAT button twice; the Repeat ALL indicator □ALL will appear in the display.
2. The unit will then play all the tracks on the CD over and over until the STOP button is pressed.
3. Adjust the VOLUME buttons as desired.

SAFETY PRECAUTIONS



CAUTION
RISK OF ELECTRIC SHOCK
DO NOT OPEN



CAUTION: TO REDUCE THE RISK OF ELECTRIC SHOCK, DO NOT REMOVE COVER (OR BACK). NO USER-SERVICEABLE PARTS INSIDE. REFER SERVICING TO QUALIFIED SERVICE PERSONNEL.



DANGEROUS VOLTAGE:

The lightning flash with arrowhead symbol, within an equilateral triangle is intended to alert the user to the presence of uninsulated dangerous voltage within the product's enclosure that may be of sufficient magnitude to constitute a risk of electric shock to persons.



ATTENTION:

The exclamation point within an equilateral triangle is intended to alert the user to the presence of important operating and maintenance (servicing) instructions in the literature accompanying the appliance.

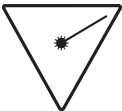

DANGER:

This product utilizes a Class 1 laser to read Compact Discs. This laser Compact Disc Player is equipped with safety switches to avoid exposure when the CD door is open and the safety interlocks are defeated. Invisible and hazardous laser radiation when open and interlock failed or defeated. Avoid direct exposure to beam. Please do not attempt to defeat or bypass the safety switches.

FCC WARNING:

This equipment may generate or use radio frequency energy. Changes or modifications to this equipment may cause harmful interference unless the modifications are expressly approved in the instruction manual. The user could lose the authority to operate this equipment if an unauthorized change or modification is made.

SURGE PROTECTORS:

It is recommended to use a surge protector for AC connection. Lightning and power surges ARE NOT covered under warranty for this product.

SAFETY PRECAUTIONS (CONTINUED)

INFORMATION:

This equipment has been tested and found to comply with the limits for a Class B digital device, pursuant to Part 15 of the FCC Rules. These limits are designed to provide reasonable protection against harmful interference in a residential installation. This equipment generates, uses and can radiate radio frequency energy and, if not installed and used in accordance with the instructions, may cause harmful interference to radio communications. However, there is no guarantee that interference will not occur in a particular installation. If this equipment does cause harmful interference to radio or television reception, which can be determined by turning the equipment off and on, the user is encouraged to try to correct the interference by one or more of the following measures:

- Reorient or relocate the receiving antenna.
- Increase the separation between the equipment and receiver.
- Connect the equipment into an outlet on a circuit different from that to which the receiver is connected.
- Consult the dealer or an experienced radio/TV technician for help.

- Do not open the CD compartment while the CD is rotating.
- Always keep the CD compartment closed when not in use.
- Keep all foreign objects out of the CD compartment.
- Place the unit on a stable surface.
- Avoid installing the unit in locations described below:
 - Places exposed to direct sunlight or close to heat radiating appliances such as electric heaters.
 - On top of other stereo equipment that radiates too much heat.
 - Places lacking ventilation or dusty places.
 - Places subject to constant vibration.
 - Humid or moist places.

IMPORTANT SAFETY INSTRUCTIONS

Before using the unit, be sure to read all operating instructions carefully. Please note that these are general precautions and may not pertain to your unit. For example, this unit may not have the capability to be connected to an outdoor antenna.

1. READ INSTRUCTIONS

All the safety and operating instructions should be read before the product is operated.

2. RETAIN INSTRUCTIONS

The safety and operating instructions should be retained for future reference.

3. HEED WARNINGS

All warnings on the product and in the operating instructions should be adhered to.

4. FOLLOW INSTRUCTIONS

All operating and use instructions should be followed.

5. CLEANING

Unplug this product from the wall outlet before cleaning. Do not use liquid cleaners or aerosol cleaners. Use a dry cloth for cleaning.

6. ATTACHMENTS

Do not use attachments not recommended by the product's manufacturer as they may cause hazards.

7. WATER AND MOISTURE

Do not use this product near water—for example: near a bathtub, washbowl, kitchen sink or laundry tub; in a wet basement; or near a swimming pool.

8. ACCESSORIES

Do not place this product on an unstable cart, stand, tripod, bracket or table. The product may fall, causing serious injury and serious damage to the product. Use only with a cart, stand, tripod, bracket or table recommended by the manufacturer or sold with the product. Any mounting of the product should follow the manufacturer's instructions, and should use a mounting accessory recommended by the manufacturer.

- 8A. An appliance and cart combination should be moved with care. Quick stops, excessive force and uneven surfaces may cause the appliance and cart combination to overturn.

9. VENTILATION

Slots and openings in the cabinet and in the back or bottom are provided for ventilation, to ensure reliable operation of the product and to protect it from overheating. These openings

must not be blocked or covered. The openings should never be blocked by placing the product on a bed, sofa, rug or other similar surface. This product should never be placed near or over a radiator or heat source. This product should not be placed in a built-in installation such as a bookcase or rack unless proper ventilation is provided or the manufacturer's instructions have been adhered to.

10. POWER SOURCES

This product should be operated only from the type of power source indicated on the marking label. If you are not sure of the type of power supply to your home, consult your appliance dealer or local power company. For products intended to operate from battery power, or other sources, refer to the operating instructions.

11. GROUNDING OR POLARIZATION

This product is equipped with a polarized alternating-current line plug (a plug having one blade wider than the other). This plug will fit into the power outlet only one way. This is a safety feature. If you are unable to insert the plug fully into the outlet, try reversing the plug. If the plug should still fail to fit, contact your electrician to replace your obsolete outlet. Do not defeat the safety purpose of the polarized plug.

12. POWER-CORD PROTECTION

Power-supply cords should be routed so that they are not likely to be walked on or pinched by items placed upon or against them, paying particular attention to cords at plugs, convenience receptacles, and the point where they exit from the appliance.

13. LIGHTNING

To protect your product from a lightning storm, or when it is left unattended and unused for long periods of time, unplug it from the wall outlet and disconnect the antenna or cable system. This will prevent damage to the product due to lightning and power-line surges.

14. POWER LINES

An outside antenna system should not be located in the vicinity of overhead power lines or other electric light or power circuits, or where it can fall into such power lines or circuits. When installing an outside antenna system, extreme care should be taken to keep

PORTABLE CART WARNING
(symbol provided by IRETAC)



IMPORTANT SAFETY INSTRUCTIONS

from touching such power lines or circuits as contact with them might be fatal.

15. OVERLOADING

Do not overload wall outlets and extension cords as this can result in a risk of fire or electric shock.

16. OBJECT AND LIQUID ENTRY

Never push objects of any kind into this product through openings as they may touch dangerous voltage points or short out parts that could result in fire or electric shock. Never spill or spray any type of liquid on the product.

17. SERVICING

Do not attempt to service this product yourself as opening or removing covers may expose you to dangerous voltage or other hazards. Refer all servicing to qualified service personnel.

18. REPLACEMENT PARTS

When replacement parts are required, be sure the service technician uses replacement parts specified by the manufacturer or those that have the same characteristics as the original part. Unauthorized substitutions may result in fire, electric shock or other hazards.

19. SAFETY CHECK

Upon completion of any service or repairs to this product, ask the service technician to perform safety checks to determine that the product is in proper operating condition.

20. WALL OR CEILING MOUNTING

The product should be mounted to a wall or ceiling only as recommended by the manufacturer.

21. DAMAGE REQUIRING SERVICE

Unplug the product from the wall outlet and refer servicing to qualified service personnel under the following conditions:

- a. When the power-supply cord or plug is damaged.
- b. If liquid has been spilled or objects have fallen into the product.
- c. If the product has been exposed to rain or water.
- d. If the product does not operate normally by following the operating instructions. Adjust only those controls that are covered by the operating instructions, as an adjustment of other controls may result in damage and will often require extensive work by a qualified technician to restore the product to its normal operation.
- e. If the product has been dropped or the cabinet

has been damaged.

- f. When the product exhibits a distinct change in performance—this indicates a need for service.

22. HEAT

The product should be situated away from heat sources such as radiators, heat registers, stoves or other products (including amplifiers) that produce heat.

23. NOTE TO CATV SYSTEM INSTALLER

This reminder is provided to call the CATV system installer's attention to Article 820-40 of the NEC that provides guidelines for proper grounding and, in particular, specifies that the cable ground shall be connected to the grounding system of the building, as close to the point of cable entry as practical.

24. NONUSE PERIODS

The power cord of the appliance should be unplugged from the outlet when left unused for a long period of time.

Dear Customer:

Selecting fine audio equipment such as the unit you've just purchased is only the start of your musical enjoyment. Now it's time to consider how you can maximize the fun and excitement your equipment offers. This manufacturer and the Electronic Industries Association's Consumer Electronics Group want you to get the most out of your equipment by playing it at a safe level. One that lets the sound come through loud and clear without annoying blaring or distortion and, most importantly, without affecting your sensitive hearing. Sound can be deceiving. Over time your hearing "comfort level" adapts to higher volumes of sound. So what sounds "normal" can actually be loud and harmful to your hearing. Guard against this by setting your equipment at a safe level BEFORE your hearing adapts.

To establish a safe level:

- Start your volume control at a low setting.
- Slowly increase the sound until you can hear it comfortably and clearly, and without distortion.

Once you have established a comfortable sound level:

- Set the dial and leave it there.

Taking a minute to do this now will help to prevent hearing damage or loss in the future. After all, we want you listening for a lifetime.

We Want You Listening For A Lifetime

Used wisely, your new sound equipment will provide a lifetime of fun and enjoyment. Since hearing damage from loud noise is often undetectable until it is too late, this manufacturer and the Electronic Industries Association's Consumer Electronics Group recommend you avoid prolonged exposure to excessive noise. This list of sound levels is included for your protection.

Decibel

| <u>Level</u> | <u>Example</u> |
|--------------|--|
| 30 | Quiet library, soft whispers |
| 40 | Living room, refrigerator, bedroom away from traffic |
| 50 | Light traffic, normal conversation, quiet office |
| 60 | Air conditioner at 20 feet, sewing machine |
| 70 | Vacuum cleaner, hair dryer, noisy restaurant |
| 80 | Average city traffic, garbage disposals, alarm clock at two feet |

THE FOLLOWING NOISES CAN BE DANGEROUS UNDER CONSTANT EXPOSURE:

| | |
|-----|---|
| 90 | Subway, motorcycle, truck traffic, lawn mower |
| 100 | Garbage truck, chain saw, pneumatic drill |
| 120 | Rock band concert in front of speakers, thunderclap |
| 140 | Gunshot blast, jet engine |
| 180 | Rocket launching pad |



Information courtesy of the Deafness Research Foundation.

LOCATION OF CONTROLS

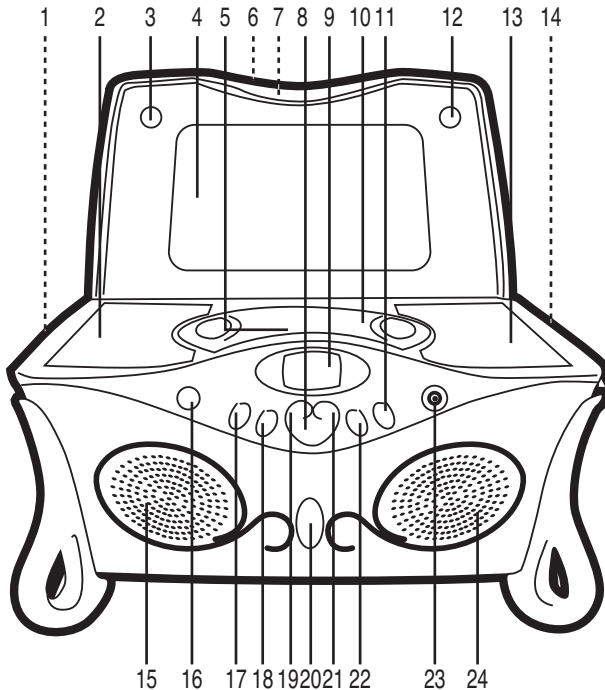

- | | |
|--|---------------------------------|
| 1. Left Drawer (Side of Unit) | 13. Right Compartment |
| 2. Left Compartment | 14. Right Drawer (Side of Unit) |
| 3. Left Press-To-Open Button | 15. Left Speaker |
| 4. Mirror | 16. POWER Button/Indicator |
| 5. CD Door Open/Close Area | 17. REPEAT Button |
| 6. AC Cord (Rear of Unit) | 18. STOP Button |
| 7. CD Storage Compartment (Behind Mirror Door) | 19. SKIP/SEARCH (⏮) Button |
| 8. PLAY/PAUSE Button | 20. Top Door Open Knob |
| 9. Display | 21. SKIP/SEARCH (⏭) Button |
| 10. CD Compartment | 22. VOLUME – Button |
| 11. VOLUME + Button | 23. PHONE (Headphone) Jack |
| 12. Right Press-To-Open Button | 24. Right Speaker |

POWER SOURCES

AC:

Use the AC polarized line cord included with the unit for operation on AC power. Insert the AC line cord into a conveniently located AC outlet having 120V, 60Hz.

NOTE: The AC plug supplied with the unit is polarized to help minimize the possibility of electric shock. If the AC plug does not fit into a nonpolarized AC outlet, do not file or cut the wide blade. It is the user's responsibility to have an electrician replace the obsolete outlet.

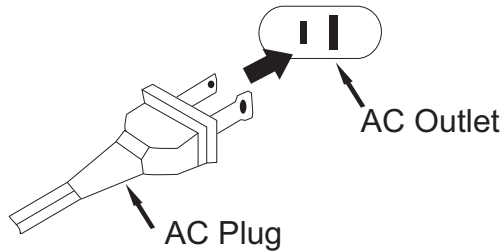

HEADPHONE JACK

For private listening, connect low impedance 3.5mm (32 ohm) stereo headphones (not included) to this jack. The speakers are automatically disconnected when the headphone plug is inserted in the jack.

OPERATION

INSERTING A CD

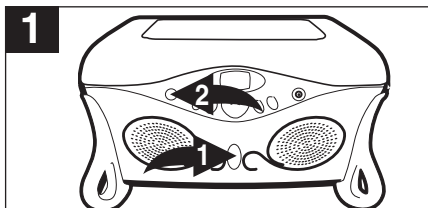

Gently rotate the Top Door Open button ❶ to the right and the Top Door will open slightly. Lift open the door to reveal the CD Compartment Door. Press the POWER button ❷ to turn the unit on, the POWER indicator will light.

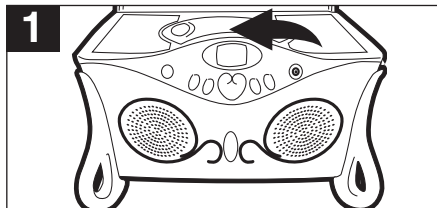

Open the CD Compartment by pressing the CD Door Open/Close area. Place a disc on the spindle, label side up, and close the CD compartment door. **NOTE:** You can use standard and single-size (3") CDs with this unit.

NOTES:

- If a disc is inserted incorrectly, dirty, damaged or not present at all, and the PLAY/PAUSE button is pressed, "Error" or "No Disc" will appear in the display.
- As each track is played, the track number is shown in the display.
- To prevent damage to the disc, never open the CD door while the disc is rotating. Wait for the disc to stop before opening the CD door. Never touch the lens when the CD compartment door is open.

COMPARTMENTS/DRAWERS:

DRAWERS: On each side of the unit is a drawer; simply pull out the drawer to store items.

COMPARTMENTS: When the Top Door is opened, there will be two compartments on either side of the CD player. Simply lift up on each compartment to store items.

CD STORAGE: When the Top Door is opened, press on the two, PRESS-TO-OPEN areas to access the CD Storage Compartment. Store up to 10 CDs in these compartments.

CD OPERATION

TO PLAY A CD (Standard, CD-R and CD-RW)

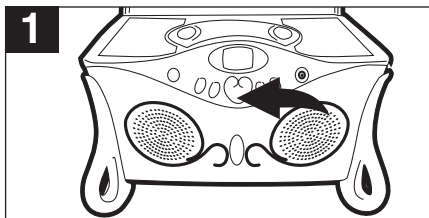

1 Insert a CD as described on page 10. Press the PLAY/PAUSE button to start playback; the total number of tracks and playing time will appear briefly, then playback will begin.

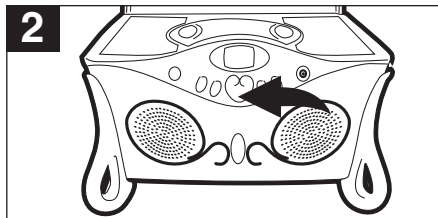

2 Press the PLAY/PAUSE button to pause playback; the time display will blink and the Pause indicator will appear in the display. Press again to resume playback.

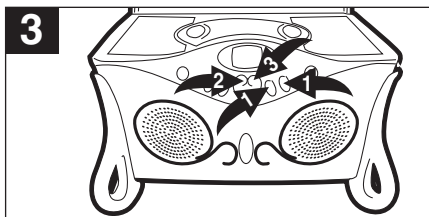

3 Adjust the VOLUME buttons ❶ as desired. To **skip** forward or backward through the tracks on the disc, press the SKIP/SEARCH ⏪ ❷ or ⏩ ❸ button. To **search** forward or backward through the tracks on the disc, press and hold the SKIP/SEARCH ⏪ ❷ or ⏩ ❸ button.

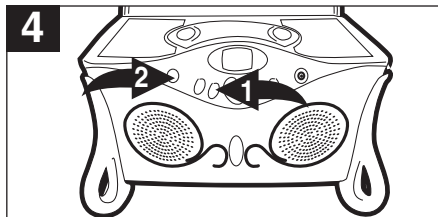





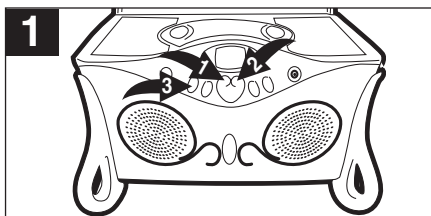

4 When the disc is through playing, it will stop. Press the STOP button ❶ to stop the disc before it is finished; the total number of tracks and playing time will appear. Press the POWER button ❷ to turn the unit off; the POWER indicator will go out.



CD OPERATION (CONTINUED)

TO REPEATEDLY PLAY BACK ONE TRACK



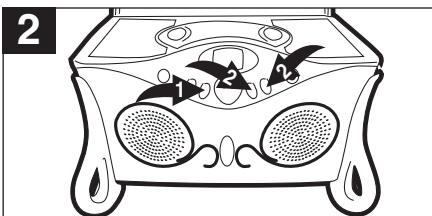

With a CD inserted and playing, select a track using the SKIP/SEARCH   or   button. Press the REPEAT button  once; the Repeat 1 indicator  1 will appear in the display.



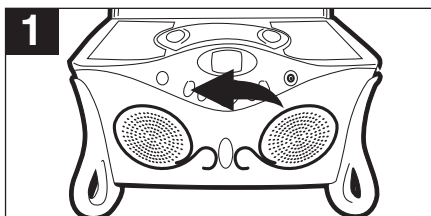

The unit will then play the same track over and over until the STOP button  is pressed. Adjust the VOLUME buttons  as desired.

TO REPEATEDLY PLAY BACK ALL TRACKS

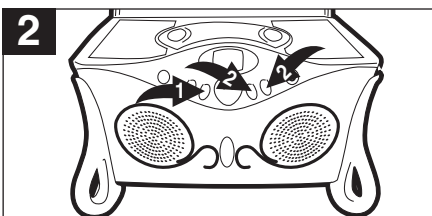

With a CD inserted and playing, press the REPEAT button twice; the Repeat ALL indicator  ALL will appear in the display.



The unit will then play all the tracks on the CD over and over until the STOP button  is pressed. Adjust the VOLUME buttons  as desired.

TO CANCEL OR STOP REPEAT PLAYBACK

- **TO STOP REPEAT PLAYBACK**, press the STOP button once.
- **TO CANCEL REPEAT PLAYBACK**, press the REPEAT button until the repeat indicator disappears from the display; the unit will continue normal playback.

CARE AND MAINTENANCE

Caring for Compact Discs

- Treat the compact disc carefully. Handle the compact disc only by its edges. Never allow your fingers to come in contact with the shiny, unprinted side of the compact disc.
- Do not attach adhesive tape, stickers, etc. to the compact disc label.
- Clean the compact disc periodically with a soft, lint-free, dry cloth. Never use detergents or abrasive cleaners to clean the compact disc. If necessary, use a CD cleaning kit.
- If a compact disc skips or gets stuck on a section of the disc, it is probably dirty or damaged (scratched).

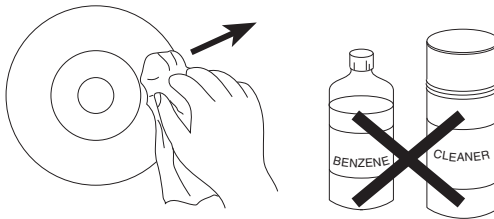
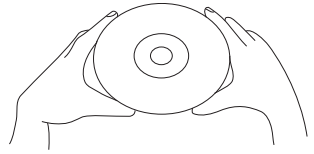

- When cleaning the compact disc, wipe in straight lines from the center of the compact disc to the outer edge of the compact disc. Never wipe in circular motions.
- This unit is designed to play only compact discs bearing the identification logo as shown here. Other compact discs may not conform to the CD standard and may not play properly.
- Compact discs should be stored in their cases after each use to avoid damage.
- Do not expose compact discs to direct sunlight, high humidity, high temperatures or dust, etc. Prolonged exposure or extreme temperatures can warp the compact disc.
- Do not stick or write anything on either side of the compact disc. Sharp writing instruments, or the ink may damage the surface.



Cleaning the Unit

- To prevent fire or shock hazard, disconnect your unit from the AC power source when cleaning.
- The finish on your unit may be cleaned with a dust cloth and cared for as other furniture. Use caution when cleaning and wiping the plastic parts.
- Mild soap and a damp cloth may be used on the front panel.

TROUBLESHOOTING GUIDE

If you experience a problem with this unit, check the chart below before calling for service.

| SYMPTOM | CAUSE | SOLUTION |
|---------------------------|--|------------------------------------|
| Unit will not turn on. | AC line cord not connected. | Check AC line cord connection. |
| Disc will not play. | CD Compartment not closed. | Close CD Compartment. |
| | Disc inserted incorrectly. | Reinsert disc correctly. |
| | Dirty or defective disc. | Try another disc. |
| | Moisture condensation on disc. | Wipe disc with soft cloth. |
| Erratic CD playback. | Dirty or defective disc. | Clean or replace disc. |
| No sound from headphones. | Headphone plug not inserted correctly. | Reinsert headphone plug correctly. |
| | VOLUME control set to minimum. | Increase volume. |

SPECIFICATIONS

| | |
|--------------------------|---|
| Power requirements..... | 120V, 60Hz |
| D/A conversion..... | 1-bit DAC eight times oversampling |
| Frequency response | 20~20,000Hz |
| Power Output..... | 1W x 2 |
| Dimensions..... | 10.875 (L) x 8.375 (W) x 6.375 (H) Inches |

MEDIDAS DE SEGURIDAD



PRECAUCIÓN

RIESGO DE DESCARGA ELÉCTRICA. NO ABRIR.



PRECAUCIÓN: PARA REDUCIR EL RIESGO DE UNA DESCARGA ELÉCTRICA, NO quite la tapa (o parte posterior). NO HAY PARTES ADENTRO QUE PUEDA REPARAR EL USUARIO. REMITA LAS REPARACIONES AL PERSONAL CALIFICADO DE SERVICIO.



VOLTAJE PELIGROSO:

El símbolo del rayo con una flecha dentro de un triángulo equilátero es para alertar al usuario de la presencia de voltaje peligroso sin aislar dentro del gabinete del producto, el cual puede ser de magnitud suficiente para constituir un riesgo de descarga eléctrica para las personas.



ATENCIÓN:

El signo de exclamación dentro de un triángulo equilátero es para alertar al usuario de la presencia de instrucciones importantes de operación y mantenimiento en el manual que acompaña al aparato.

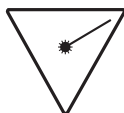

PELIGRO:

Este producto utiliza un láser de Clase 1 para leer los discos compactos. Este reproductor de discos compactos con láser está equipado con interruptores de seguridad para evitar el contacto cuando la puerta del CD está abierta y el intercierre de seguridad está vencido. Radiación láser invisible y riesgosa cuando está abierto y el intercierre está averiado o vencido. Evite la exposición directa al haz de luz. Le rogamos que no intente vencer o circunvalar los interruptores de seguridad.

ADVERTENCIA DE LA FCC:

Este equipo puede generar o usar energía de radio frecuencia. Los cambios o modificaciones hechos a este equipo pueden causar interferencias dañinas a menos que las modificaciones estén expresamente aprobadas en el manual de instrucciones. El usuario podría perder la autoridad para operar este equipo si se efectúa un cambio o modificación no autorizado.

PROTECTORES DE VOLTAJE:

Se recomienda usar un protector de voltaje para la conexión a corriente eléctrica. Los rayos y picos en la energía eléctrica **NO ESTÁN** cubiertos con la garantía para este producto.

MEDIDAS DE SEGURIDAD (CONTINÚA)

INFORMACIÓN:

Este equipo fue probado y se encontró que cumple con los límites para aparatos digitales de Clase B, de conformidad con la Parte 15 de las Normas del FCC. Estos límites están diseñados para ofrecer una protección razonable contra interferencia dañina en una instalación residencial. Este equipo genera, usa y puede irradiar energía de radio frecuencia y, si no se instala y usa de acuerdo a las instrucciones, puede ocasionar interferencia dañina con las comunicaciones de radio. Sin embargo, no hay garantía de que no habrá interferencia en una instalación particular. Si este equipo llegara a causar interferencia dañina con la recepción de radio o televisión, lo cual se puede determinar encendiendo y apagando el equipo, se alienta al usuario a tratar de corregir la interferencia mediante una o más de las siguientes medidas:

- Reoriente o reubique la antena receptora.
 - Incremente la separación entre el equipo y el receptor.
 - Conecte el equipo a un contacto eléctrico que esté en un circuito distinto al que está conectado el receptor.
 - Pida ayuda consultando al distribuidor o a un técnico experimentado en radio o televisión.
-
- No abra el compartimiento del CD mientras el CD esté girando.
 - Siempre mantenga el compartimiento del CD cerrado cuando no se esté usando.
 - Mantenga todo objeto extraño fuera del compartimiento del CD.
 - Coloque la unidad sobre una superficie estable.
 - Evite instalar la unidad en los lugares descritos abajo:
 - Lugares expuestos a la luz directa del sol o cerca de aparato que irradian calor como calentadores eléctricos.
 - Arriba de otros equipos estereofónicos que irradian demasiado calor.
 - Lugares con poca ventilación o polvorientos.
 - Lugares sujetos a una vibración constante.
 - Lugares húmedos.

MEDIDAS DE SEGURIDAD

Antes de usar este aparato asegúrese de leer bien todos los puntos de este manual de operaciones. Una vez leído guárdelo a la mano para usarlo como referencia en el futuro. Tenga especial cuidado al seguir las advertencias indicadas en la unidad, así como las que aparecen en el manual de instrucciones.

1. Lea las instrucciones

Usted deberá leer todas las instrucciones sobre seguridad y funcionamiento antes de operar su equipo.

2. Guarde las Instrucciones

Todas las instrucciones deberán guardarse como referencia futura.

3. Siga las Medidas de Seguridad

Todas las medidas de seguridad y funcionamiento deberán seguirse al pie de la letra.

4. Siga las Instrucciones

Todas las instrucciones sobre el funcionamiento de la unidad deberán seguirse.

5. Limpieza

Desenchufe la unidad antes de limpiarla. Nunca use líquidos de limpieza químicos, ni aerosoles. Use un paño húmedo suave.

6. Auxiliares

Nunca use ningún aparato auxiliar que no haya sido recomendado por el fabricante.

7. Evite lugares cerca al agua o muy húmedos.

Nunca use su unidad cerca al agua. Por ejemplo, cerca de una bañera o lavamanos, lavadero de cocina o lavandería, en un sótano húmedo, cerca de una piscina o lugares similares.

8. Accesorios

Coloque la unidad en una mesa, soporte o repisa estables, donde no haya vibración. Cuando coloque la unidad en un carro, o estante, asegúrese de seguir las recomendaciones indicadas en este manual. La combinación de aparato y carro deberá ser movida con cuidado. Las paradas bruscas, fuerza excesiva y las superficies irregulares podrán hacer que el aparato y el carro se vuelquen.

9. No permita la entrada de objetos o líquidos dentro de la unidad

Nunca introduzca ningún objeto metálico en la unidad, ni ponga nada que contenga líquidos cerca a ella. La unidad no deberá ser instalada en un mueble empotrado, como una repisa para libros, un estante, o donde la existencia de cortinas o mobiliario obstruyan las aberturas de ventilación.

10. Suministro de Energía

Esta unidad solo deberá operarse con la

electricidad que aparece en la etiqueta. Si usted no está seguro de que tipo de energía hay en su casa, consulte con su distribuidor o compañía de electricidad de su localidad. Para aquellos productos que funcionan con baterías, u otras fuentes, refiérase a las instrucciones de funcionamiento.

11. Polarización

Esta unidad está equipada con un cordón de electricidad polarizado (el enchufe cuenta con una clavija más ancha que la otra). Dicho enchufe sólo puede ser insertado en el toma-corriente en una sola dirección. Esto ha sido hecho como una medida de seguridad.

Si no pudiera insertar la clavija completamente en el toma-corriente, vuelva a intentarlo invirtiendo la clavija. Si aún no es posible insertar el enchufe, póngase en contacto con un electricista para que reemplace su toma-corriente obsoleto. No modifique las características de seguridad de la clavija polarizada.

12. Protección del Cordón de Electricidad

Asegúrese de que el cordón nunca se encuentre en el camino donde trafican las personas, y que nada sea colocado sobre ellos que lo pueda pinchar, o recalentar (de existir una estufa cerca por ejemplo) Nunca agarre el cordón con manos mojadas, y asegúrese de agarrar el cuerpo del enchufe (nunca tire del cordón), tanto para conectarlo como cuando lo desconecte.

13. Rayos

Para proteger su unidad de una tormenta eléctrica, o cuando no va a ser usada por un tiempo largo es recomendable que desconecte la unidad de la pared, desconecte la antena o cable. Esto le evitará daños producidos por descargas eléctricas.

14. Líneas Aéreas de Energía Eléctrica.

Como medida de precaución, cuando instale una antena exterior, hágalo lo más lejos posible de las líneas aéreas de energía eléctrica, ya que esta podría caer sobre dichas líneas y causar corta circuitos. Asimismo, nunca deberá tocarlas ya que podría ser fatal.

15. Sobrecarga

Nunca recargue los enchufes, ni extensiones, ya que podría resultar en un incendio o corta circuito.

16. No permita la entrada de objetos o líquidos dentro de la unidad.

Nunca introduzca ningún objeto metálico en la unidad, ni ponga nada que contenga líquidos cerca a ella.

La unidad no deberá ser instalada en un mueble

PORTABLE CART WARNING
(symbol provided by IRETAC)



MEDIDAS DE SEGURIDAD

empotrado, como una repisa para libros, un estante, o donde la existencia de cortinas o mobiliario obstruyan las aberturas de ventilación.

17. **Conexión a tierra de la antena exterior.**

Si se conecta una antena al receptor, asegúrese de que el sistema de antena tiene una conexión a tierra a fin de proveer cierta protección contra sobrecargas de electricidad, y acumulación de estática. La Sección 810 del Código Eléctrico Nacional, ANSI/NFPA No. 70-1984, provee información sobre la correcta instalación a tierra del mástil así como la estructura de apoyo; sobre la conexión a tierra del cable de plomo a la unidad de descarga de la antena; sobre el tamaño de los conductores a tierra, la localización de la salida de la antena; la conexión de los electrodos de tierra, y los requisitos para los mismos. Ver la figura de abajo.

18. **Dando Servicio**

Nunca intente darle servicio a su unidad usted mismo, ya que el abrir la unidad o sacar la tapa, puede exponerlo a circuitos de voltaje peligrosos. Lleve su unidad a un centro de servicio autorizado.

19. **Repuestos**

Cuando tenga necesidad de ordenar partes, asegúrese de que su centro de servicio use las partes especificadas por el fabricante, o aquellas que tienen las mismas características que la pieza original. El uso de partes no autorizadas pueden causar descargas eléctricas u otros peligros.

20. **Chequeo de Seguridad**

Cada vez que haya reparado su unidad solicite del técnico que hizo la reparación que haga un chequeo de seguridad para determinar de que el producto está funcionando correctamente.

21. **Montaje de Pared o Techo**

Este producto deberá montarse en el techo o pared siguiendo las instrucciones dadas por el fabricante.

22. **Daños que requieren de Servicio:**

Siempre desenchufe su unidad del tomacorriente y solicite el servicio de un técnico calificado cuando se presenten las siguientes condiciones:

1. Cuando el cordón eléctrico o el enchufe están dañados.
2. Cuando ha derramado líquido dentro de la unidad.
3. Si ha expuesto su equipo a la lluvia o al agua.
4. Cuando su equipo no funciona correctamente a pesar de seguir las instrucciones de funcionamiento; tales como el ajuste de controles indicados en el manual de funcionamiento. El mal manejo de dichos controles puede resultar en un daño mayor a los mismos.

5. Si ha dejado caer su unidad y el gabinete se ha dañado.
6. Cuando su equipo muestra señales diferentes en su funcionamiento, esto es una clara indicación de que su equipo necesita servicio.

23. **Calor**

Esta unidad no deberá nunca colocarse cerca a artefactos tales como radiadores, estufas, cocinas, u otros productos (incluyendo amplificadores) que producen calor.

24. **NOTA ESPECIAL PARA EL INSTALADOR DEL SISTEMA DE CABLE CATV**

Esta nota está hecha especialmente para llamar la atención del instalador de cable al Artículo 620-40 del NEC, el mismo que imparte guías para conectar a tierra el cable correctamente, así como al edificio y lo más cerca posible a la entrada del cable.

Estimado cliente:

El haber seleccionado un equipo de tan alta tecnología, como el que usted acaba de comprar, es sólo el comienzo de su entretenimiento musical. Ahora es tiempo de tomar en consideración como optimizar el entretenimiento que su equipo le ofrece. Este fabricante y la Asociación de Industrias Electrónicas del Grupo de Consumidores Electrónicos desean que usted obtenga el mejor resultado de su equipo usándolo en un nivel seguro, tal como el escuchar el sonido claro y sonoro, sin distorsión - sobre todo sin que afecte su sentido auditivo. El sonido es engañoso, ya que con el tiempo su nivel de audición puede adaptarse solo a escuchar en volumen alto, resultando en un serio daño a su sentido auditivo. Protéjase contra este daño innecesario ajustando el volumen de su equipo a un nivel bajo antes de acostumbrarse a escuchar siempre la música a un volumen alto.

Para establecer un nivel auditivo seguro:

- Ponga el control de volumen en posición baja.
- Lentamente aumente el nivel hasta que usted pueda escuchar clara y confortablemente sin distorsión.

Una vez que establece el nivel de audición comfortable:

- Deje fijo el control de Volumen en dicho nivel.

Esto solo le tomará un minuto, y le ayudará a prevenir la pérdida del oído en el futuro.

Nosotros deseamos que usted pueda oír durante toda su vida

Si sabe usar su equipo, éste le proveerá mucho tiempo de satisfacción y entretenimiento. Debido a que el daño causado al oído es imperceptible hasta que ya es muy tarde, este fabricante y la Asociación de Industrias Electrónicas le recomiendan evitar la exposición prolongada a ruidos excesivos. La lista que le damos a continuación le servirá de guía:

Nivel de Decibeles Ejemplo

| | |
|----|--|
| 30 | Una biblioteca, susurros. |
| 40 | Sala, refrigeradora, dormitorio lejos del tráfico. |
| 50 | Semáforo, conversación normal, oficina tranquila. |
| 60 | Aire acondicionado a 20 pies, máquina de coser |
| 70 | Aspiradora de polvo, secadora de pelo, restaurant bullicioso. |
| 80 | Tráfico de la calle, destructores de basura, alarma de reloj a dos pies. |

LOS SIGUIENTES RUIDOS PUEDEN SER PELIGROSOS SI SE SOMETE A ELLOS EN FORMA CONSTANTE

| | |
|-----|--|
| 90 | Subterráneo, motocicletas, tráfico de camiones, podadora de pasto. |
| 100 | Camión de basura, sierra eléctrica, perforadora neumática. |
| 120 | Concierto rock delante de los parlantes, ruido de truenos. |
| 140 | Sonido de disparo, motor de jet. |
| 180 | Lanzamiento de una nave espacial. |



Esta información ha sido proporcionada gratuitamente por la Fundación de Investigación de la Sordera.

UBICACIÓN DE LOS CONTROLES

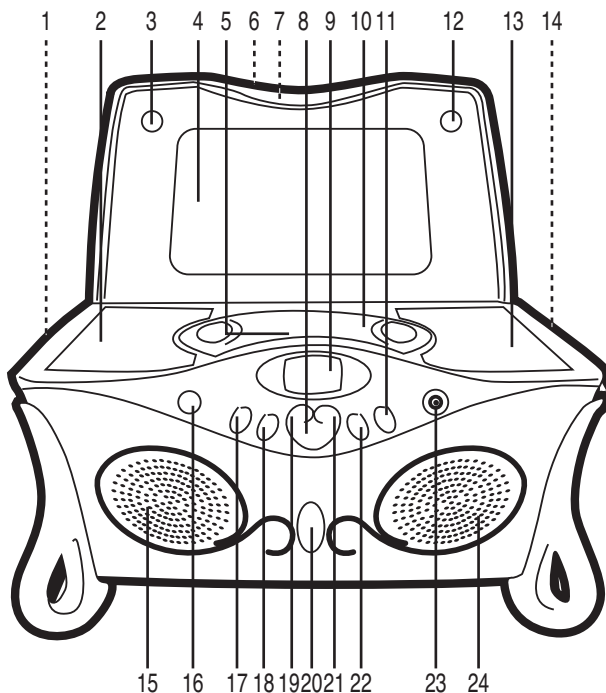

- | | |
|---|---|
| 1. Gaveta izquierda (por un lado de la unidad) | 12. Botón derecho para abrir oprimiendo |
| 2. Compartimiento izquierdo | 13. Compartimiento derecho |
| 3. Botón izquierdo para abrir oprimiendo | 14. Gaveta derecha (por un lado de la unidad) |
| 4. Espejo | 15. Bocina izquierda |
| 5. Área para Abrir/Cerrar la puerta del CD | 16. Botón/indicador de encendido |
| 6. Cable de corriente eléctrica (atrás de la unidad) | 17. Botón de REPETIR/INTRO |
| 7. Compartimiento para Almacenamiento de CD (atrás de puerta de espejo) | 18. Botón de PARO |
| 8. Botón de TOCAR/PAUSA | 19. Botón de BRINCAR/Buscar (⏮) |
| 9. Pantalla | 20. Botón para abrir puerta superior |
| 10. Compartimiento del CD | 21. Botón de BRINCAR/Buscar (⏭) |
| 11. Botón de VOLUMEN + | 22. Botón de VOLUMEN - |
| | 23. Enchufe para Audífonos |
| | 24. Bocina derecha |

FUENTES DE ENERGÍA

AC:

Use el cable polarizado incluido con la unidad para operar con energía eléctrica. Inserte el cable de corriente eléctrica en un contacto eléctrico de 120V, 60Hz ubicado en un lugar conveniente.

NOTA: La clavija incluida con la unidad está polarizada para ayudar a minimizar la posibilidad de una descarga eléctrica. Si el enchufe no entra en el contacto eléctrico no polarizado, no lime ni corte el lado ancho. Es responsabilidad del usuario hacer que un electricista cambie el contacto eléctrico obsoleto.

ENCHUFE PARA AUDÍFONOS

Para escuchar en privado, conecte los audífonos de impedancia baja 3.5mm (32 ohmios) (no incluidos) a este enchufe. Las bocinas se desconectan automáticamente al conectar los audífonos.

OPERACIÓN

INSERTAR UN CD

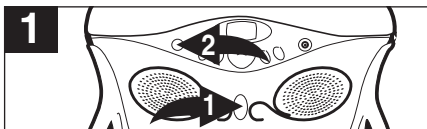

Gire suavemente el botón para Abrir Puerta Superior ❶ a la derecha y la puerta superior se abrirá ligeramente. Abra la puerta hacia arriba para revelar la puerta del compartimiento de CD. Oprima el botón de ENCENDIDO ❷ para encender la unidad; se iluminará el indicador de ENCENDIDO.

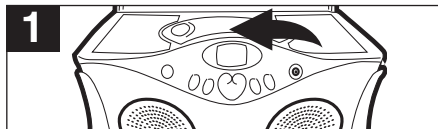

Abra el compartimiento del CD oprimiendo el área de Abrir/Cerrar. Coloque un disco sobre el eje, con la etiqueta hacia arriba y cierre la puerta del compartimiento del CD.

NOTA: Con esta unidad se puede usar los CD de tamaños estándar y sencillos (3").

NOTAS:

- Si se introdujo un disco incorrectamente, si está sucio o dañado o si no hay un disco y se oprime el botón de TOCAR/PAUSA, "Error""No Disco" aparecerá en la pantalla.
- Mientras se reproduce cada pista, puede verse el número de la pista en la pantalla.
- Para evitar que se dañe el disco, nunca abra la puerta del CD mientras el disco esté girando. Espere a que el disco se detenga antes de abrir la puerta del CD. Nunca toque la lente mientras el compartimiento del CD está abierto.

COMPARTIMENTOS/GAVETAS:

GAVETAS: En cada lado de la unidad hay gavetas; simplemente jale la gaveta para guardar objetos.

COMPARTIMENTOS: Cuando se abre la Puerta Superior, hay dos compartimientos en cada lado del reproductor de CD. Simplemente levante la puerta de cada compartimiento para guardar objetos.

ALMACENAMIENTO DE CD: Cuando se abre la Puerta Superior, oprima las dos áreas de oprimir para abrir para acceder el Compartimiento para Almacenamiento de CD. Guarde hasta 10 CD en estos compartimientos.

OPERACIÓN DEL CD

REPRODUCIR UN CD (Estándar, CD-R y CD-RW)

1

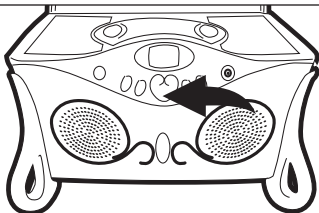

Inserte un CD como se describe en la página 7. Oprima el botón de TOCAR/PAUSA para iniciar la reproducción; aparecerá brevemente el número total de pistas y el tiempo de reproducción y luego iniciará la reproducción.

2

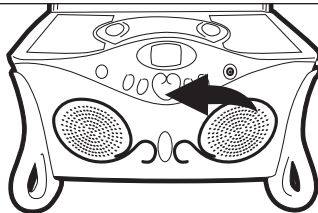

Oprima el botón de TOCAR/PAUSA para poner la reproducción en pausa; la pantalla del tiempo parpadeará y en la pantalla aparecerá el texto Pausa. Oprima de nuevo para reanudar la reproducción.

3

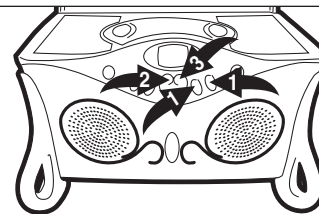

Ajuste los botones de VOLUMEN ❶ según desee. Para **brincar** hacia la siguiente pista o a la anterior en el disco, oprima el botón BRINCAR/BUSCAR ◀▶ ó ▶▶. Para **buscar** hacia adelante o atrás por las pistas en el CD, oprima y mantenga oprimido el botón de BRINCAR/SINTONIZAR ◀▶ ó ▶▶.

4

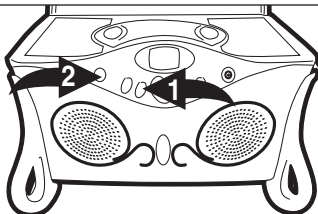

Cuando el disco termine de tocar, se detendrá. Oprima el botón de PARO ❶ para detener el disco antes de que termine; aparecerán el número total de pistas y el tiempo de reproducción. Oprima el botón de ENCENDIDO ❷ para apagar la unidad; el indicador de ENCENDIDO se apagará.

OPERACIÓN DEL CD (CONTINUÍA)

TOCAR REPETIDAMENTE UNA MISMA PISTA

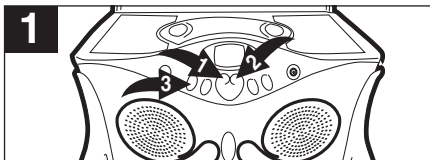



Cuando esté puesto y tocando el CD, seleccione una pista usando el botón de BRINCAR/BUSCAR (1) ó REPETIR/INTRO (2). Oprima una vez el botón REPETIR/INTRO (2); En la pantalla aparecerá el texto Repeat 1 (Repetir 1) .

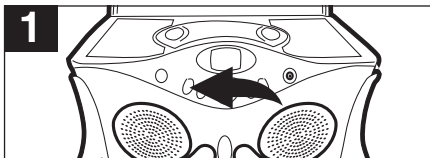

La unidad tocará entonces la misma pista una y otra vez hasta que oprima el botón de PARO (1). Ajuste los botones de VOLUMEN (2) según desee

TOCAR REPETIDAMENTE TODAS LAS PISTAS



Cuando esté puesto y tocando el CD, oprima dos veces el botón de REPETIR/INTRO; En la pantalla aparecerá el texto Repeat All (Repetir Todas)  ALL.

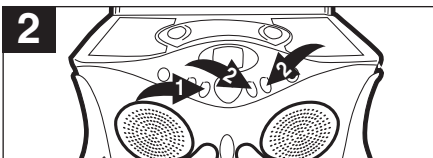

La unidad tocará entonces todas las pistas en el CD una y otra vez hasta que oprima el botón de PARO (1). Ajuste los botones de VOLUMEN (2) según desee.

CANCELAR O DETENER LA REPRODUCCIÓN REPETIDA

- **PARA DETENER LA REPRODUCCIÓN REPETIDA**, oprima una vez el botón PARO.
- **PARA CANCELAR LA REPRODUCCIÓN REPETIDA**, oprima el botón de REPETIR/INTRO hasta que desaparezca de la pantalla el texto Repeat (Repetir); la unidad continuará con la reproducción normal.

TOCAR LA INTRO DE TODAS LAS PISTAS

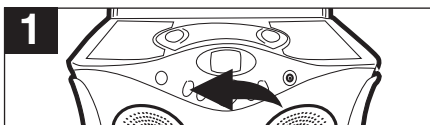

Cuando esté puesto y tocando el CD, oprima tres veces el botón de REPETIR/INTRO; En la pantalla aparecerá el texto INTRO.



Entonces la unidad tocará los primeros 10 segundos de cada pista en el CD y luego se detendrá. Oprima el botón de PARO (1) para detener la reproducción de INTRO antes de que termine. Ajuste los botones de VOLUMEN (2) según desee.

For additional set-up or operating assistance, please visit our website at www.disneyelectronics.com or contact customer service at 1-877-DISNYCE (1-877-347-6923).

Please keep all packaging material for at least 90 days in case you need to return this product to your place of purchase or Memcorp.

For parts and accessories, contact Fox International at 1-800-321-6993.

Distributed by Memcorp Inc., Weston FL Disney Elements © Disney 2004.

Para informacion adicional sobre la configuracion o si necesita asistencia con la operacion del equipo, por favor visitenos en nuestra pagina web www.disneyelectronics.com o si requiere asistencia directa, comuniquese con nuestro departamento de servicio al cliente al numero 1-877-DISNYCE (1-877-347-6923).

Por favor mantenga todo el material de empaque por lo menos por 90 dias, en caso que usted necesite devolver el producto donde lo compro a directamente a Memcorp Inc.

Para Accesorios o Partes en general, por favor comuniquese con Fox International al numero 1-800-321-6993.

Distribuido por Memcorp inc. Weston, FL, DisneyElements@Disney 2004

Pour obtenir des informations supplémentaires sur l'installation ou une assistance concernant l'emploi de votre produit, veuillez visiter notre site Web sur www.disneyelectronics.com ou contacter notre service clientèle au 1-800-919-3647.

Veillez conserver tout matériel d'emballage pendant au moins 90 jours au cas où vous devriez renvoyer votre produit à votre revendeur ou directement à Memorex.

Pour les pieces et les accessoires, contactez Fox International at au 1-800-321-6993